

CANECAS ELEVADORAS



Os componentes mais importantes de um elevador são as canecas, que devem possuir características de acordo com o material transportado e formato adequado para realizar corretamente a descarga. As canecas elevadoras de resina sintética SAMPLA BELTING são desenhadas para solucionar problemas que se apresentam atualmente no emprego de canecas metálicas.

Fabricadas em dois tipos padrões cujas principais características são:

- Desenho funcional com paredes internas arredondadas, lisas e deslizantes que facilitam a descarga rápida de qualquer produto, tanto em pó como granulado, dando um grande rendimento a alta velocidade;
- Mínimo peso, pois são resistentes aos óleos, graxas e produtos químicos agressivos;
- Atóxicas e fisiologicamente neutras, especialmente adequadas a produtos alimentícios;
- Deformáveis a choque sem amassar rompendo-se antes a caneca do que a correia em caso de acidente;
- Furos com abaulamento para correta fixação dos parafusos de cabeça plana.

SÉRIE GRABELT

Para produtos granulados ou em pó mediamente abrasivos, farinhas, tabaco, frutas, fosfatos, uréia em pó, alimentos em geral, produtos químicos, materiais úmidos e adesivos, etc.

Cor: branca.

Temperatura máxima de trabalho: 60°C

Material: Polietileno de alta densidade (PEAD).

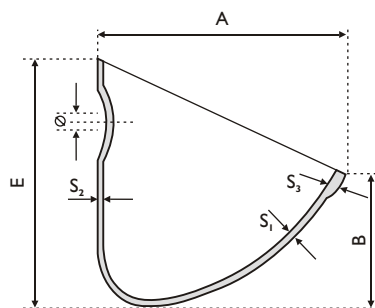

SÉRIE DRAGAR

Para produtos granulados de tamanho pequeno ou médio, abrasivos, arroz, açúcar, cereais, cimentos, argila, vidro, sílica, areia de fundição, produtos químicos ativos detergentes, sal, milho, etc.

Cor: verde.

Temperatura máxima de trabalho: 130°C

Material: Nylon.

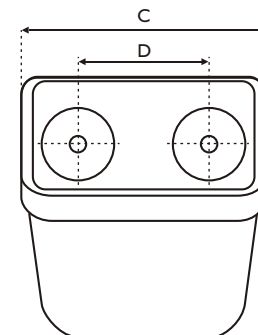

Tipo e Largura	A (mm)	B (mm)	C (mm)	D (mm)	E (mm)	S1 (mm)	S2 (mm)	S3 (mm)	Ø (mm)	Número de furos	Capacid. (l)	Peso (gramas)	
												Dragar	Grabelt
100	93	50	106	48	96	2	2,75	3,5	8	2	0,25	65	50
20	106	54	120	64	104	2	2,75	3,5	8	2	0,35	95	72
140	115	65	145	81	120	2,5	3,25	4,0	8	2	0,55	130	95
160	130	72	170	98	135	2,5	3,25	4,0	8	2	0,85	185	145
180	135	76	190	104	140	2,5	3,25	4,0	8	2	1,10	210	160
200	145	75	215	120	145	3	4,00	5,0	10	2	1,25	315	245
250	170	90	265	78 / 78	168	3,5	4,50	5,5	10	3	2,10	495	370
315	193	104	327	110 / 110	198	4	5,00	6,0	11	3	3,35	800	640

SAMPLA DO BRASIL INDÚSTRIA E COMÉRCIO DE CORREIAS LTDA.

Rua Pedro de Toledo, 175 / 225 – Guarulhos – 07140-901 – São Paulo – Brasil

Fone: (11) 6402-3022 – Fax (11) 6402-3808 – sampla@sampla.com.br - www.sampla.com.br